

ՄԱՍԻՍ ՀԱՄԱՅՆՔԻ ՂԵԿԱՎԱՐ՝
ԴԱՎԻԹ ՀԱՄԲԱՐՁՈՒՄՅԱՆԻՆ

« Պեյկո » ՊՊԸ-ի (ՀՊՀՁ 20434401)

Պրոգրամի Տ. Վահրա Կոնյալի յ. թ. 2.

Ձևի 14. Կոնյալի Վեյբլի Պրոգրամ

Հեռ. 033 883 886

Դ Ի Մ ՈՒ Մ

Խնդրում եմ

ճ. թվանշանը 28րդ 4 թիվ 1/3 կայուն Կոնյալի

(03-028-0042-0042) հավանաբար Կոնյալի Վեյբլի Վեյբլի Վեյբլի
Կոնյալի « Պեյկո ՊՊԸ-ի » անունով և այդ անունով սկսված

Դիմող՝

(ստորագրություն)

Վան, 09.09.2022

Վան, 09.09.2022



« 30 » 09 2022 թ.

28 րոբ 1/1



ՀԱՅԱՍՏԱՆԻ ՀԱՆՐԱՊԵՏՈՒԹՅՈՒՆ

Արթուր Բեկյան
(«Հարգ, համայնք»)

ՇՆՆԱՐԱՐՈՒԹՅԱՆ ԹՈՒՅՆՎՈՒԹՅՈՒՆ

N 28 « 15 » 10 2021 թ.

Տրված է կառուցապատող

_____ -ին
(իրավաբանական անձի անվանումը, պետական գրանցման վկայականի համարը)

Օրենք Ազգայնաբան

Ֆիզիկական անձի անունը, ազգանունը, հասցեն, հողամասի գտնվելու վայրը)

Մեզելի Խան և Կարապետ

(օբյեկտի անվանումը, միսկայնության աստիճանը (կատեգորիան), հակիրճ բնութագիրը, հիմնական ցուցանիշները)

օբյեկտի

Չիճոնիցյան

շինարարական աշխատանքների

կատարման, այդ թվում

(նոր կառուցման, վերակառուցման, վերականգնման, ուժեղացման և այլն)

կառուցապատվող հողամասի գլխավոր հատակագծի վրա նշված ոչ հիմնական կառույցների

_____ տեղադրման համար:
(նշվում են ոչ հիմնական կառույցների անվանումները)

1. Օբյեկտի նախագծային փաստաթղթերը՝

1) նշակվել են

«Բուրջե» ԱՊԸ պ/ ՓՈՇ ԱԿ-ՕԻՏ ԿՆԴ ԱԿ-ՕԻՐ

(նախագծային փաստաթղթերի փուլը, նախագծային աշխատանքների

22.02.2019

Մեզելի Խան և Կարապետ

կապալառուի անվանումը, լիցենզիայի համարը)

կողմից.

2) ստացել են՝ « _____ » _____ 20 _____ թ. N _____ փորձագիտական դրական եզրակացությունը

(եզրակացությունները)

_____ (նշել փորձաքննության տեսակը)

_____ կողմից
(նշել փորձաքննության մարմնի (մարմինների) անվանումը, լիցենզիայի համարը)

կամ՝

նախագիծը թողարկող պատասխանատու կապալառուի երաշխավորագիրը՝

«Բուրջե»
(նշել նախագիծը թողարկող պատասխանատու կապալառուի երաշխավորության պայմանագրի համարը)

3) սահմանված կարգով համաձայնեցվել են իրավասու մարմնի, օրենքով սահմանված այլ
շահագրգիռ մարմինների

հետ:

Գեղամյան Ռաճաճաբեկյան
(նշել մարմինների անվանումները և համաձայնեցման ժամկետները)

2. Շինարարական աշխատանքներն իրականացնել
ընթացքում՝

Ս. (Գրիգորյան)
(նշել շինարարության նորմատիվային տեղեկությունը)

ներառյալ ավարտված շինարարական օբյեկտն ընդունող հանձնաժողովի աշխատանքի համար
նախատեսվող ժամկետը:

3. Շինարարության վարման մատյանը բաղկացած է 12 էջից, կարված և դրոշմակնքված է

Գեղամյան Ռաճաճաբեկյան Կարեն կողմի:
(իրավասու մարմնի անվանումը)

4. Նախագծային փաստաթղթերը փոփոխվել են (*լրացվում է N 1 հավելվածի 110-րդ կետով
նախատեսված
դեպքերում*) *չէ* կողմից

(նախագծային աշխատանքների կապալառուի անվանումը, լիցենզիայի համարը)

և սահմանված կարգով համաձայնեցվել իրավասու
մարմնի

այլ
(նշել իրավասու մարմնի անվանումը)

շահագրգիռ մարմինների

հետ:

(նշել օրենքով սահմանված համաձայնեցնող մարմինների անվանումները)

5. Հատուկ պայմաններ՝

1) կառուցապատողը նախքան շինարարությունն սկսելը, ինչպես նաև դրա ընթացքում,
պարտավոր է հասցվելիք վնասների փոխհատուցման համար համաձայնության գալ
կառուցապատման հետևանքով վնասներ կրող սուբյեկտների հետ.

2) շինարարության թույլտվությամբ սահմանված ժամկետներում կառուցապատումը
չավարտելու դեպքում գործում են N 1 հավելվածի 125-128-րդ կետերով սահմանված
պահանջները.

3) (*լրացվում է N 1 հավելվածի 86-րդ կետով սահմանված դեպքերում*) սույն թույլտվությունը
տրվել է սահմանված կարգով հաստատված «Նախագիծ» փուլի հիման վրա, որին հաջորդող
«Աշխատանքային փաստաթղթեր» փուլը պետք է ապահովի հաստատված փուլով ընդունված
լուծումները և աշխատանքների իրականացման հաջորդականությունը

(նշվում են նախապատրաստական, հողային, շինմոնտաժային աշխատանքները և այլ աշխատանքներ)

6. (*լրացվում է N 1 հավելվածի 13-րդ կետով սահմանված դեպքերում*)

Հաշվի առնելով, որ կառուցվող օբյեկտի շինարարությունը հնարավոր չէ առանց գլխավոր
հատակագծի վրա _____ համարների տակ նշված շենքի

(շենքերի) և կամ շինության

(շինությունների) *Արմեն Գևորգյան Բենյամին Գևորգյան*

քանդման՝

(նշվում են ամբողջությամբ կամ մասամբ քանդման ենթակա օբյեկտները, դրանց հիմնական
ցուցանիշները՝ ըստ հանուր մակերեսի, արկայնությունը, շինանյութերը և այլն)

սեփականատիրոջը (օգտագործողին) _____

տրված սույն

թույլտվությունը

(նշվում է պետական գրանցման վկայականի համարը)

Նաև քանդման թույլտվություն է:
Օբյեկտի քանդման աշխատանքներն իրականացնել նախագծային փաստաթղթերով
ամրագրված հաջորդականությամբ:

7. Այլ պայմաններ չկան
(նշվում են իրավական ակտերով և (կամ) պայմանագրով նախատեսված այլ պայմանները)

8. Կառուցապատողը շինարարական (քանդման, ապամոնտաժման) աշխատանքներն սկսելուց
առնվազն 3 օր առաջ համաձայն N 5 հավելվածի N 2-5 ձևի տեղեկացում է իրավասու մարմնին:

9. Թույլտվության հիման վրա ցանկացած շինարարական և զուգահեռ աշխատանք կարող է
իրականացվել բացառապես Հայաստանի Հանրապետության օրենսդրությանը, նախագծային
փաստաթղթերին և նորմատիվ-տեխնիկական պահանջներին համապատասխան:

ՀԱՅԱՍՏԱՆԻ ՀԱՆՐԱՊԵՏՈՒԹՅԱՆ Օրենսդրություն ՀԱՄԱՅՆՔԻ
ՊԵՏԱԿԱՆ Ս. Մանուկյան
(անունը, ազգանունը)



ՀԱՍՏԱՏՈՒՄ ԵՄ
կատարչության «Մայիս» ՍՊԸ
Գեորգի Վ. Մայրապետ
(ակտի հաստատող անձի անունը, ազգանունը և պաշտոնը)

20 թ.

Ա Կ Տ

ԱՎԱՐՏՎԱԾ

ՇԻՆԱՐԱՐԱԿԱՆ ՕԲՅԵԿՏԸ ՇԱՀԱԳՈՐԾՄԱՆ ԸՆԴՈՒՆՈՂ ՀԱՆՁՆԱԺՈՂՈՎԻ

20 թ.

Օբյեկտի անվանումը և տեղադրությունը Քամիկի քանոն և պարսյակ կառուցում
Ընդունող հանձնաժողովը կազմավորված է Մարտի Խանդավազյանի 28 փող. թ 1/1
կատարչության «Մայիս» ՍՊԸ
(իրանմանով, հանձնարարականով, որոշմամբ)

Կողմից (կառուցապատողի անվանումը (անունը, ազգանունը, հետախույզ համարը) էլեկտրոնային հասցեն)
Գեորգի Վ. Մայրապետ

20 թ., հետևյալ կազմով՝

Նախագահ՝ կառուցապատող (կամ ներկայացուցիչ)

կատարչության «Մայիս» ՍՊԸ, Գեորգի Վ. Մայրապետ
(անունը, ազգանունը, պաշտոնը)

Հանձնաժողովի անդամներ՝ ներկայացուցիչներ՝

Գլխավոր կապալառու «Մայիս» ՍՊԸ, Կոնկրետ R 2217644
Գեորգի Վ. Մայրապետ
(անվանումը)
(անունը, ազգանունը, պաշտոնը)

Ենթակապալառու կազմակերպություն

(անվանումը)
(անունը, ազգանունը, պաշտոնը)

Մատակարար կազմակերպություններ՝

- 1. _____ (անվանումը, պաշտոնը, անունը, ազգանունը)
- 2. _____ (անվանումը, պաշտոնը, անունը, ազգանունը)
- 3. _____ (անվանումը, պաշտոնը, անունը, ազգանունը)

Վերահսկող և իրավասու մարմիններ՝

- 1. «Մայրապետ Վերջի, Քամիկի Խանդավազյանի քանոն»
(անվանումը, պաշտոնը, անունը, ազգանունը)
- 2. «Քաղաքապետարանի և քաղաքի անվտանգության վերջիկ Վերջի»
(անվանումը, պաշտոնը, անունը, ազգանունը)
- 3. _____ (անվանումը, պաշտոնը, անունը, ազգանունը)

Այլ շահագրգիռ կազմակերպություններ՝

- 1. _____ (անվանումը, պաշտոնը, անունը, ազգանունը)
- 2. _____

(անվանումը, պաշտոնը, անունը, ազգանունը)

3. _____
(անվանումը, պաշտոնը, անունը, ազգանունը)

Հեղինակային հսկողություն հրակայնացնող
«Քուր Վե.» ՍՊԸ, պարտազրկ ՃԱԴ-ԱԴ-005 և ԿԱԴ-ԱԴ-012
(անվանումը, պաշտոնը, անունը, ազգանունը)

Կրկուն Զ. Վերքեթյան

Տեխնիկական հսկողություն հրակայնացնող

Վ.Չ. Օհանյան Արծաթյան

(անվանումը, պաշտոնը, անունը, ազգանունը)

Այգեկյան 13362

Տեխնիկական հսկողությունը փոխարինվել է շինարարական աշխատանքների կապալառուի
N _____ երաշխավորագրով (կցվում է)։

(լրացվում է սույն որոշման N 1 հավելվածի 143-րդ կետով նախատեսված դեպքերում)

Հանձնաժողովն արձանագրեց, որ՝

1. Գլխավոր կապալառու՝ «Անախտ» ՍՊԸ-ի կողմից
(անվանումը)

շահագործման ընդունման է ներկայացված շինարարական աշխատանքներն ավարտված

Քուրկի Կրկուն և պարտազրկ

(օբյեկտի անվանումը, շինարարական կապալի պայմանագրի N)

2. Շինարարական աշխատանքներն սկսված են՝ համաձայն Զ.Չ. Վերքեթյանի կողմից
Քուրկի Կրկունի շնորհիվ
(շինարարության թույլտվություն տվող մարմնի անվանումը)

15.10.2022 թ. N 28 շինարարության թույլտվության

3. Շինարարությունն հրակայնացված է «Անախտ» ՍՊԸ-ի
Այգեկյան RՃԼ-17644
(գլխավոր կապալառուի անվանումը, շինարարական կապալի պայմանագրի N)

կողմից

4. Շինարարության իրականացման ժամկետը՝

աշխատանքների սկիզբը 05.07.2022
(օրը, ամիսը, տարեթիվը)

աշխատանքների ավարտը 02.08.2022
(օրը, ամիսը, տարեթիվը)

Շինարարության տևողությունը՝

նախատեսված՝ 24
(ամիսներով)

փաստացի՝ 2
(ամիսներով)

5. Օբյեկտի հիմնական ցուցանիշներն են՝

1. Քուրկի Կրկուն՝ ՄՍ հիմքի 6.8x14.05 մետր ճեղքով,
(համաձայն հաստատված նախագծային փաստաթղթերի)
Կապիտ. ռ. ԿՖ. 0-94, d=0.1, ճեղքի ներքևից, Կապիտ. ներքևից
2. Քուրկի Կրկուն՝ ՄՂ ԿՖ, ՃՁԶ, H=2.0

6. Ընդունող հանձնաժողովին տրամադրված են հետևյալ փաստաթղթերը՝

շինարարության թույլտվությունը N 28 Կրկուն 15.10.2022

հաստատված նախագծային փաստաթղթերը անկախ

կատարողական փաստաթղթերի ցանկը կամ շինության տեխնիկական վիճակի մասին համապատասխան հետազննության դրական եզրակացությունը

ՀԱՆՁՆԱԺՈՂՈՎԻ ՈՐՈՇՈՒՄԸ

Շահագործման ընդունմանը ներկայացված Քանթեր քանե Ա պայտյա
(օբյեկտի անվանումը)

ԱՎԱՐՏՎԱԾ Է ԵՎ ՊԱՏՐԱՍՏ Է ՀԱՀԱԳՈՐԾՄԱՆ

Հանձնաժողովի նախագահ «Առյուծ» ՍՊԸ, Գեորգի Վ. Առյուծյան
(անունը, ազգանունը, ստորագրությունը)

Հանձնաժողովի անդամներ ՆՆ. Կոչի «Գրայ ՋԷ» ՍՊԸ՝ Ն. Վ. Կոչիյան
(անունը, ազգանունը, ստորագրությունը)

ՏՆ. Կոչի ՎՋ. Օ. Առյուծյանյան - Սերժ

Կայացրում «Առյուծ» ՍՊԸ՝ Գեորգի Վ. Առյուծյան



ՀՈՂԱՄԱՍԻ ՀԱՏԱԿԱԳԻԾ

Սեփականատեր «Սայերս» ՍՊԸ

Արարատի մարզ Գեղանիստ համայնք 28-րդ փողոց թիվ 1/1
 Մարզ, համայնք, հասցե
 Գողահատկացման հիմքը

Հաստատում ենմ _____ 202 թ.
 Համայնքի ղեկավար Կ.Տ.
 Դ. Համբարձումյան
 անուն, ազգանուն, հայրանուն

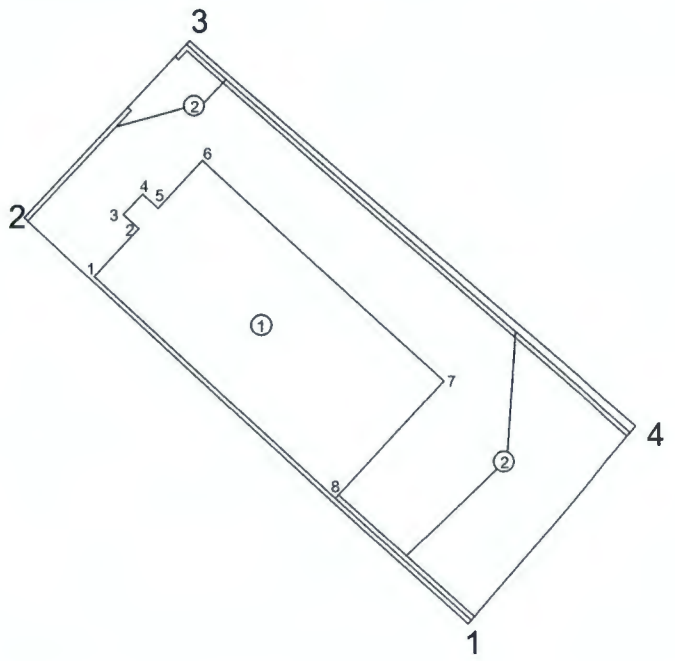

Մակերես հա	0.02751
Ծածկագիր	03-028-0042-0042
Նպատակային նշանակություն	բնակավայրերի
Գործառնական նշանակություն	բնակելի կառուցապատման

Լրացուցիչ նշումներ.

Երթուղարձային (բեկման) կետեր	Հողամասի Կոորդինատներ		Գծային չափերը (մ)
	X	Y	
1	8450476.1983	4445696.8480	25.72
2	8450457.3873	4445714.3931	10.42
3	8450464.4964	4445722.0177	25.36
4	8450483.5076	4445705.2280	11.12
1	8450476.1983	4445696.8480	

Մասշտաբ 1:1000		
Որակավորում ունեցող անձ		
Որակավորման վկայականի համարը		
Ստորագրություն		
Իրավաբանական անձի անվանումը		
ՀՎՀՀ		
Ստորագրություն		
ամիս	չափագրության	15.08.22
ամսաթիվ	հատակագծի կազմման	20.09.22



1. Բնակելի տուն			
Երջարային (բեկման) կետեր	Կոորդինատներ		Գծային չափերը (մ)
	X	Y	
1	8450460.3757	4445711.8793	2.95
2	8450462.2855	4445713.9269	1.1
3	8450461.6273	4445714.5408	0.8
4	8450462.4458	4445715.4183	0.4
5	8450463.1040	4445714.8044	2.8
6	8450465.0138	4445716.8520	0.4
7	8450475.2518	4445707.3030	0.8
8	8450470.6137	4445702.3303	1.1
1	8450460.3757	4445711.8793	

2. Պարխա		
Երջարային (բեկման) կետեր	Կոորդինատներ	Գծային չափերը (մ)

Որակավորում ունեցող անձ			
Որակավորման վկայականի համարը			
Ստորագրություն			
Իրավաբանական անձի անվանումը			
ՀՎՀՀ			
Ստորագրություն			
ամիս	չափագրության	24.05.22	Լ.Տ.
անսաթիվ	հատակագծի կազմման	14.06.22	

ՇԻՆՈՒԹՅՈՒՆՆԵՐԻ ՀԱՏԱԿԱԳԻԾ

Ձև 3

Արարատի մարզ Գեղանիստ համայնք 28-րդ փողոց թիվ 1/1

Սարգ, համայնք, հասցե

Սեփականատեր

«Սայերս» ՍՊԸ

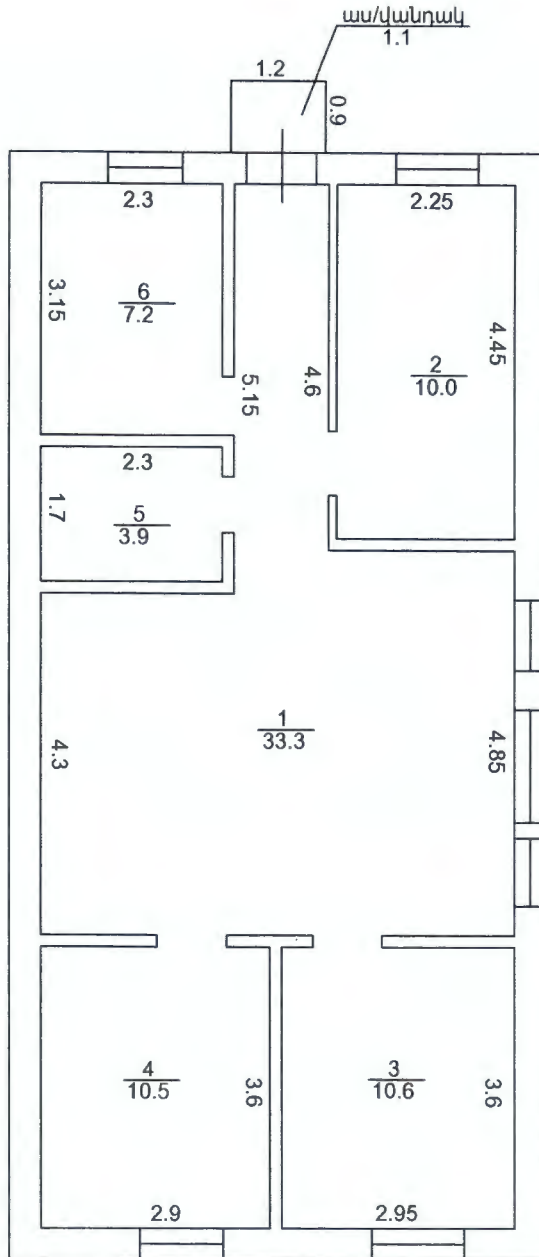

1.Բնակելի տուն
1-ին հարկ
h= 3.0
D=0.4
d=0.1,0.15

Լրացուցիչ նշումներ.

Մասշտաբ 1:100

Որակավորում ունեցող անձ	
Որակավորման վկայականի համարը	
Ստորագրություն	
Իրավաբանական անձի անվանումը	
ՀՎԷԴ	
Ստորագրություն	

ամիս	չափագրության	15.08.22
ամսաթիվ	հատակագծի կազմման	20.09.22



4.Տ.



ՀԱՅԱՍՏԱՆԻ ՀԱՆՐԱՊԵՏՈՒԹՅԱՆ
ԱՐԿԻՏԵԿՏՈՒԹՅԱՆ ԵՎ ԱՄՔԱՐԱՐՈՒԹՅԱՆ
ՌԻԱ ԱՐԽԻՏԵԿԱՆ ՄՆԶԱՆՑ ԳԵՏԱԿԱՆ ՌԵԳԻՍՏՐ

ԳԵՏԱԿԱՆ ՄԻՈՒՆԱԿԱՆ ԳՐԱՆՑԱՄԱՏՄԱՆ ԵՎ ԿԱՂՎԱԾՔ ԱՍ 2020-08-17

«ՍԱՅԵՐԱ»

Սահմանափակ պատասխանատվությամբ ընկերություն (ՍՊԸ)

Գրանցման համար 77.110.1120417

Գրանցման տարի 2020

Գրանցման ամսաթիվ 2020-03-09

Գրանցման տարածքը Անձամկետ

Խնայողի անուն

Իրավաբանական անձի գրանցման գործընթացում ցանկերում կամ գրանցման (գործարարի) պատճենի մասին տեղեկության համարում հրատարակվող տեղեկությունները հրատարակվում են:

Պատվարման համար (ՉԿԳ) 52078390

ՀԱՆՐԱՊԵՏՈՒԹՅԱՆ ԱՐԿԻՏԵԿՏՈՒԹՅԱՆ ԵՎ ԱՄՔԱՐԱՐՈՒԹՅԱՆ ՌԻԱ ԱՐԽԻՏԵԿԱՆ ՄՆԶԱՆՑ ԳԵՏԱԿԱՆ ՌԵԳԻՍՏՐ

Սահմանափակ պատասխանատվությամբ ընկերություն (ՍՊԸ) (Անձամկետ) 0610417

Երկիր

Մարզ

Գրանցման կետ

Հասցե 25 Ք / 5 / 17 ԳԵՂԱՄԻՍ 0606 ԳԵՂԱՄԻՍ ՄԱՐԶԻ ՀԱՅԱՍՏԱՆ

Հեռախոս

Ինտերնետի կայքի դեղակադ

Պաշտոն Գլխավոր տնօրեն

Անձի Ազգանուն ԱՄԻՐՅԱՆ ԱՆՏԱՆՅԱՆ ՌՈՒԲԵՆ

Անձամկետի համար 000043005 2012-11-29 044

Հասցե 25 Ք / 5 / 17 ԳԵՂԱՄԻՍ 0606 ԳԵՂԱՄԻՍ ՄԱՐԶԻ ՀԱՅԱՍՏԱՆ



ՀԱՅԱՍՏԱՆԻ ՀԱՆՐԱՊԵՏՈՒԹՅՈՒՆ

ՎԿԱՅԱԿԱՆ

ԱՆՇԱՐԺ ԳՈՒՅՔԻ ՆԿԱՏՄԱՄԲ ԻՐԱՎՈՒՆՔՆԵՐԻ
ՊԵՏԱԿԱՆ ԳՐԱՑՄԱՆ



Սույն վկայականով հաստատվում է 18 փետրվարի 2022 թվականին գույքի նկատմամբ իրավունքների պետական գրանցման միասնական մատյանում կատարված անշարժ գույքի նկատմամբ իրավունքի պետական գրանցումը հետևյալ տվյալներով.

1. ԳՐԱՆՑՎԱԾ ԻՐԱՎՈՒՆՔԻ ՍՈՒԲՅԵԿՏ(ՆԵՐ)

«ՍԱՅԵՐՍ» ՍՊԸ

2. ԱՆՇԱՐԺ ԳՈՒՅՔԻ ԳՏՆՎԵԼՈՒ ՎԱՅՐԸ ԵՎ ԱՆՎԱՆՈՒՄԸ

Մարզ Արարատ, համայնք Մասիս գյուղ Գեղանիստ 28-րդ փողոց 1/1

3. ԳՐԱՆՑՄԱՆ ՀԱՄԱՐ ՀԻՄՔ ՀԱՆԴԻՍԱՑԱԾ ՓԱՍՏԱԹՂԹԵՐԸ

Առուվաճառքի պայմանագիր՝ 15.02.2022թ. թիվ 851

4. ՀՈՂԱՄԱՍԻ ԲՆՈՒԹԱԳՐԵՐԸ

Կադաստրային ծածկագիրը՝ 03-028-0042-0042

Մակերեսի չափը (հա)՝ 0.02751

Նպատակային նշանակությունը՝ բնակավայրերի

Գործառնական նշանակությունը կամ հողատեսքը՝ Բնակելի կառուցապատման

Գրանցված իրավունքի տեսակը՝ ՍԵՓԱԿԱՆՈՒԹՅՈՒՆ

ՎԿԱՅԱԿԱՆ N 18022022-03-0056, գաղտնաբառ՝ WFYAX1ZNGLNLR

Փաստաթղթի իսկությունը և վավերականությունը կարող է ստուգվել Կադաստրի կոմիտեի
www.e-cadastre.am կայքէջի միջոցով

5. ՇԻՆՈՒԹՅՈՒՆՆԵՐԻ ԲՆՈՒԹԱԳՐԵՐԸ

- 1) Նպատակային նշանակությունը՝ բնակելի
- 2) Բնութագրերը ըստ առանձին շինությունների՝

Հ/Հ	Կադաստրային ծածկագիր	Տեսակ	Մակերես	Գրանցված իրավունքի տեսակ
1	03-028-0042-0042-001	պարիսպ	3.62 քմ, 7.24 խ.մ.	ՍԵՓԱԿԱՆՈՒԹՅՈՒՆ

Լրացուցիչ նշումներ և տեղեկություններ

Գրանցումը իրականացնող պաշտոնատար անձի անունը, ազգանունը՝ ԳԵՎՈՐԳ ՄԽԻԹԱՐՅԱՆ

Ձբաղեցրած պաշտոնը՝ Անշարժ գույքի գրանցման միասնական ստորաբաժանման անշարժ գույքի ավագ ռեգիստր

ՎԿԱՅԱԿԱՆ N 18022022-03-0056, գաղտնաբառ՝ WFX1ZNGLNLR

Փաստաթղթի իսկությունը և վավերականությունը կարող է ստուգվել Կադաստրի կոմիտեի www.e-cadastre.am կայքէջի միջոցով

Էլեկտրոնային փոխանցում N 000113

Փաստաթուղթ

- Ներամասեր
- « Փաստաթուղթ
- Դատմություն

Ֆինանսական

* Փաստաթղթի N	000113	* Ամսաթիվ	20/09/2022
* Հաշիվ	19300962446400		
* ՀՎԲԳ	04434441		
* Տարածաշրջանի/ԲՏ կոդ	99		
* Հաճառուի հաշիվ	900435101069		
* Հաճառուի անվանում	Ֆինանսների նախարարություն		

Վերադառնալ այս համարային համար

* Գումար	20,000.00	AMD
* Նպատակ	Մասիս համայնքի Գ Գեղանիստ 28ի 1/1 տան ավարտական ակտի համար	

Էրացուցիչ տվյալներ